

Impressão por transferência térmica **SmartDate® X65-128**



Transferindo maior desempenho para você

Desenvolvida para as aplicações de impressão em formato amplo, o **SmartDate® X65-128** fornece codificação de alta resolução sobre embalagem em filme flexível com velocidade máxima de 400 embalagens por minuto. As características da cabeça de impressão o tornam ideal para mensagens amplas, como codificação longa de ingredientes e informações nutricionais.

Sua interface de usuário de 10,1" totalmente intuitiva torna as operações diárias fáceis e diretas, ao mesmo tempo em que fornece as informações mais valiosas de que você precisa para otimizar e melhorar a Eficácia Geral do Equipamento (OEE) por meio de relatórios de Análise de Linha.

Seus benefícios

- Oferece desempenho estendido
- Impressora multifuncional para maior flexibilidade
- Elimina códigos defeituosos e protege sua marca
- Configurador de perfil para operação sem erros
- Rastreamento otimizado de dados OEE

*Maior área de impressão possível, dependendo da aplicação

**Em comparação a outros modelos da concorrência

Recursos do produto

Alto desempenho de impressão

- A capacidade de área de impressão* de até 128 mm x 150 mm oferece mais que o dobro de área de impressão em comparação a um codificador padrão, reduzindo assim os custos.
- Diminui o tempo e esforço de impressão de vários códigos em linhas de embalagem de várias faixas sob demanda, de modo rápido e eficiente.
- A configuração automática da cabeça de impressão otimiza a vida útil da cabeça de impressão e permite o monitoramento de pontos falhos.
- Velocidade de impressão de 10 mm a 700 mm por segundo, permitindo 400 embalagens impressas por minuto a 300 dpi.

Confiabilidade econômica sem igual

- Manutenção preventiva zero - Drive de ribbon direto e robusto e design de cassete sem peças de desgaste.
- Tanto a configuração intermitente quanto a contínua com cabeça de impressão de 128 mm estão disponíveis no mesmo codificador.
- Até 15%** mais códigos por rolo - Ampla variedade de opções de ribbons com base nas suas necessidades e no tipo de embalagem.

Aprimoramento da experiência SmartDate®

- A codificadora pode ser configurado para monitorar suas 5 métricas de produção mais importantes diretamente de sua tela inicial, por ex., taxa de embalagem, rendimento, disponibilidade.
- Ajuda animada e tutoriais “como fazer” fornecem orientações sobre procedimentos de configuração e manutenção diária para garantir qualidade de impressão consistente.
- A função de senha de perfil configurável (operador, supervisor e engenheiro, ou seu próprio perfil) gerencia o acesso e limita erros humanos.

Especificações do SmartDate® X65-128

Recursos de impressão

Velocidade de impressão:

Intermitente: até 700 mm/s
Contínua: 10 a 700 mm/s

Área de impressão:

Intermitente (máx.): 128 mm x 75 mm
Contínua (máx.): 128 mm x 150 mm*

Espaço entre as impressões: 0,5 mm

Características de impressão:

Configuração automática da cabeça de impressão
Detectar: detecção de pontos queimados
Cabeça de impressão de troca rápida
Impressora intermitente e contínua combinada
Mude facilmente da mão esquerda para a direita (e vice-versa) sem peças adicionais
Códigos de turno e números de série automáticos
Diversos campos variáveis inseridos pelo usuário com textos alfanuméricos
Modo Taxa de alta embalagem

Características de impressão: impressão de relógio em tempo real, datas e atualização automática de datas de validade e códigos de barras

Fontes: suporte à fonte TrueType, incluindo caracteres e símbolos não romanos

Ampla variedade de códigos de barras 1D e 2D: suporte a ITF, Código 39, Código 128, EAN 128, EAN 8, EAN 13, UPC A, UPC E, RSS linear, PDF 417, GS1, DataMatrix, QR e código de barras RSS Composto

Especificações de consumíveis

Ribbon de transferência térmica disponível em uma variedade de graus e cores

Comprimento máximo do ribbon: até 900 m

Largura mínima do ribbon: 80 mm

Largura máxima do ribbon: 130 mm

Opções de economia de ribbon: modo entrelaçado, modo de economia de ribbon radial, modo entrelaçado radial, modo de espaço em branco radial e modo de avanço de passo e modo de espaço em branco.

Melhores resultados com as linhas de ribbon **SmartDate® Xceed**, **SmartDate® Xtra** e **SmartDate® Xpert**

Características operacionais

Interface do usuário:

Tela touch screen de 10,1", 1024 x 600 para seleção de mensagem, entrada de dados variáveis, diagnósticos e configuração do sistema
Análise de linha: uma ferramenta integrada de melhoria de processos. Uma vez ativados, os motivos de tempo ocioso da linha de embalagem podem ser registrados e analisados, facilitando a tomada de decisões baseada em dados
Pacote de ferramentas de diagnóstico disponível

Monitoramento avançado de saúde e disponibilidade
Tela principal do usuário configurável
Tutoriais de ajuda animados: encaixe de ribbon, limpeza de cabeça de impressão, substituição de cabeça de impressão

Função de proteção de senha configurável
Visualização de impressão WYSIWYG da mensagem impressa, exibição em tempo real das impressões restantes expressas em horas e número de impressões
Ajuste simples de impressão e de imagem

Interface de hardware:

Entradas: comando de impressão e 1 entrada configurável
Saídas: falha, advertência e 2 saídas configuráveis

Interface de software: USB para download de imagens, configurações e arquivos de dados. RS232, padrão de comunicação Ethernet. Protocolos de comunicações para PCs, PLC e máquinas de embalagem, inclusive servidor com controle remoto completo

Outro:

Função principal/secundária para permitir controlar até 7 impressoras
Indicadores robustos de status em LED, localizados na impressora
Diagrama de entrelaçamento para trocas rápidas do ribbon

Peso:

- Impressora: 10,2 kg
- Controlador de cor: 4,8 kg

Meio ambiente:

Faixa de temperatura: 0 °C a 30 °C
Umidade: 10% a 90% sem condensação
Fonte de alimentação: 90 - 264 V com alternância automática; frequência 47/63 Hz; potência 150 VA
Consumo de ar: de 0,4 ml/impressão a 2,5 bar
Alimentação de ar comprimido: 6 bar/90 psi (máximo) seco, não contaminado

Opcionais e acessórios

Codificação promocional
Suporte de montagem e codificadores
Navegador e suporte a Virtual Network Computing
Kit de proteção IP para **SmartDate® X65-128** instalado

Serviços

A Markem-Imaje oferece a gama mais abrangente de serviços digitais, remotos e no local do setor para capacitar ainda mais nossos clientes a maximizar o retorno sobre seu investimento em nossas soluções. Projetados para atender às demandas da Indústria 4.0 por maior personalização e assistência digital remota 24 horas por dia, 7 dias por semana, para reduzir o tempo ocioso, o portfólio de serviços de manutenção é adaptado de acordo com as necessidades, habilidades e recursos disponíveis do usuário.

Software

Incluso, **CoLOS® Free 6.0** para a elaboração de mensagens simples.

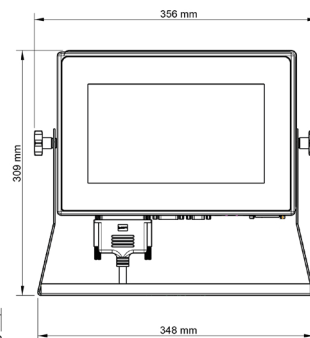
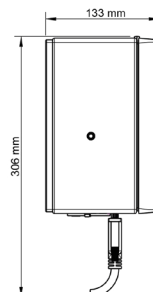
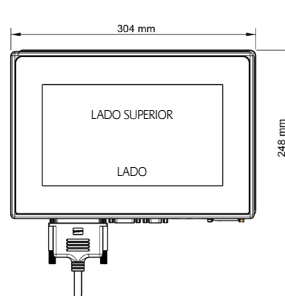
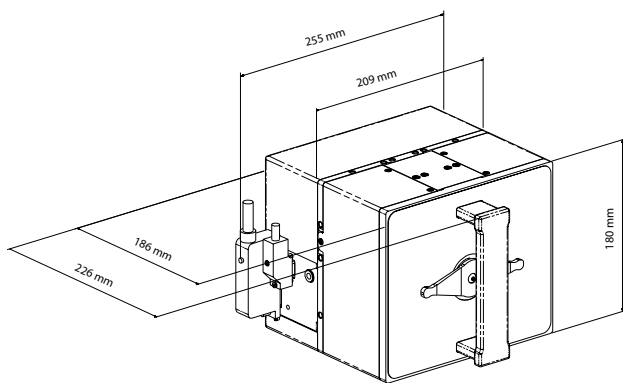

markem·imaje
a DOVER company

Via Paulo Leone, 2227, Galpão 5
Itupeva / SP - CEP 13295-000
+55 (11) 3305-9455
markem-imaje.com/pt-br