



markem·imaje

a DOVER company



Sobreimpresión por  
transferencia térmica

## SmartDate® X45



### Transfiriéndole valor

Diseñada para aplicaciones de rendimiento medio, la **SmartDate® X45** ofrece codificación de alta calidad en envases de film flexible de hasta 220 paquetes por minuto.

Gracias a su interfaz de usuario de 10,1" totalmente intuitiva, disfrutará de total sencillez en sus operaciones diarias y obtendrá la valiosa información que necesita para optimizar y mejorar la eficiencia general del equipo (OEE) a través de informes de Line Analysis.

### Ventajas

- Alcanza velocidades de impresión superiores
- Elimina códigos defectuosos y protege su marca
- Configurador de perfil para un funcionamiento sin errores
- Un seguimiento optimizado de los datos de OEE
- Apoya sus campañas de marketing

### Características del producto

#### Impresión de alto rendimiento

- La función de codificación promocional\* permite una codificación única en cada embalaje.
- Además de su sistema de detección de punto muerto, el sistema **SmartDate® Detect-Plus\*** es fácil de instalar y comprueba y confirma la presencia, posición y calidad del código en cada embalaje, así como directamente en la interfaz de usuario de 10,1".
- Velocidad de impresión entre 30 mm y 600 mm por segundo\*\*, lo que permite imprimir más de 220 embalajes por minuto a 300 ppp.

#### Fiabilidad rentable e inigualable

- Sin mantenimiento preventivo - Su robusto diseño de unidad de cinta directa y de cassette no contiene piezas sujetas a desgaste.
- Elección entre configuraciones intermitentes o continuas y cabezales de impresión de 32 mm o 53 mm.
- Imprime hasta un 15 %\*\*\* más de códigos por rollo - Amplia selección de rollos de cinta en función del tipo de embalaje.

#### Una mejor experiencia con SmartDate®

- Es posible configurar el codificador para controlar sus 5 indicadores de producción más importantes directamente desde la pantalla de inicio, p. ej., velocidad de embalaje, rendimiento o disponibilidad.
- Ayuda animada y tutoriales paso a paso sobre configuración y tareas de mantenimiento diario para garantizar una buena calidad de impresión en todo momento.
- La función de contraseña de perfil configurable (operador, supervisor y técnico, o su propio perfil) gestiona el acceso y limita los errores relacionados con la intervención humana.

\*Opcional \*\*SmartDate® X45 continua \*\*\*En comparación con otros modelos de la competencia

# Especificaciones de la SmartDate® X45

## Características de la impresión

### Velocidad de impresión:

Intermitente: hasta 600 mm/s  
Continua: de 10 a 600 mm/s

### Área de impresión:

Intermitente: 32 mm o 53 mm x 75 mm  
Continua: 32 mm o 53 mm x 250 mm

### Intervalo entre impresiones: 0,5 mm

### Características de impresión:

Configuración automática del cabezal de impresión  
Detección: Detección de punto muerto  
Cambio rápido del cabezal de impresión  
Cambio fácil de izquierda a derecha (y viceversa) sin piezas adicionales  
Códigos de turnos y números de serie automáticos  
Varios campos de entrada de usuario variable con textos alfanuméricos

**Características de impresión:** Impresión de reloj en tiempo real, fechas y actualización automática de fechas de consumo preferente, códigos de barras

**Fuentes:** Compatible con fuentes TrueType, incluidos caracteres y símbolos no romanos

**Amplia variedad de códigos de barras de 1D y 2D:** Compatibilidad con códigos de barras: ITF, Code 39, Code 128, EAN 128, EAN 8, EAN 13, UPC A, UPC E, RSS linear, PDF 417, estándar GS1, Data Matrix, QR y RSS compuesto

## Especificaciones de los consumibles

Cintas de transferencia térmica disponibles en una variedad de calidades y colores

**Longitud máxima de la cinta:** hasta 1100 m

**Ancho mínimo de la cinta:** 20 mm

**Ancho máximo de la cinta:** 55 mm

**Modos de ahorro de cinta:** Modo entrelazado, modo de ahorro radial de cinta, modo entrelazado radial, modo de espacio en blanco radial y modo avance por pasos

Mejores resultados con las gamas de cintas **SmartDate® Xceed**, **SmartDate® Xtra** y **SmartDate® Xpert**

## Características de funcionamiento

### Interfaz de usuario:

Pantalla táctil a color de 10,1" y 1024 x 600 para selección de mensajes, introducción de datos variables, diagnóstico y configuración del sistema

**Line analysis:** una herramienta de mejora de procesos integrada. Una vez habilitada, se pueden registrar y analizar los motivos del tiempo de inactividad de la línea de envasado, lo que facilita la toma de decisiones basada en datos

Conjunto de herramientas de diagnóstico disponibles

Control avanzado de estado y disponibilidad  
Pantalla de inicio de usuario configurable  
Tutoriales de ayuda animados: colocación de la cinta, limpieza del cabezal de impresión, sustitución del cabezal de impresión  
Capacidad de protección con contraseña configurable  
Vista preliminar de impresión YSIWYG del mensaje impreso, visualización en tiempo real de las impresiones restantes indicada en horas y número de impresiones

### Interfaz de hardware:

Entradas: «Print go» y 1 entrada configurable  
Salidas: fallo, advertencia y 2 salidas configurables

**Interfaz de software:** USB para descargar imágenes, configuraciones y archivos de datos. RS232, estándar de comunicaciones Ethernet. Protocolos de comunicaciones para PC, PLC y equipos de embalaje, incluido el servidor web de control remoto completo

### Otros:

Modo principal/secundarias para poder controlar hasta 7 impresoras  
Indicadores de estado LED en la impresora  
Diagrama de entramado para efectuar cambios de cinta rápidos

### Peso:

- Impresora: 7,8 kg
- Controlador de color: 4,5 kg

### Entorno:

Intervalo de temperatura: 0 °C a 40 °C  
Humedad: Del 10 % al 90 % sin condensación  
Fuente de alimentación eléctrica: 90-264 V con conmutación automática; frecuencia 47/63 Hz; potencia 150 VA  
Consumo de aire: desde 0,4 ml/impresión a 2,5 bar  
Suministro de aire: 6 bar/90 psi (máximo) seco, sin contaminación

## Opciones y accesorios

Detect-Plus: Detección de código

**SmartDate® OEM Connect**

Codificación promocional

Soporte de montaje, codificadores y escáner de código de barras

Compatibilidad con navegadores web y Virtual Network Computing (VNC)

Kit de protección IP para **SmartDate® X45** instalada

## Mantenimiento

Markem-Imaje ofrece la gama más completa del sector de servicios digitales, remotos y en las instalaciones para permitir a nuestros clientes maximizar el retorno de su inversión en nuestras soluciones. Diseñados para satisfacer las demandas de la industria 4.0 de mayor personalización y asistencia digital remota 24/7 para reducir el tiempo de inactividad, la gama de servicios de mantenimiento se adapta a las necesidades, habilidades y recursos disponibles del usuario.

## Software

Incluido, **CoLOS® Free 6.0** para diseño de mensajes sencillos

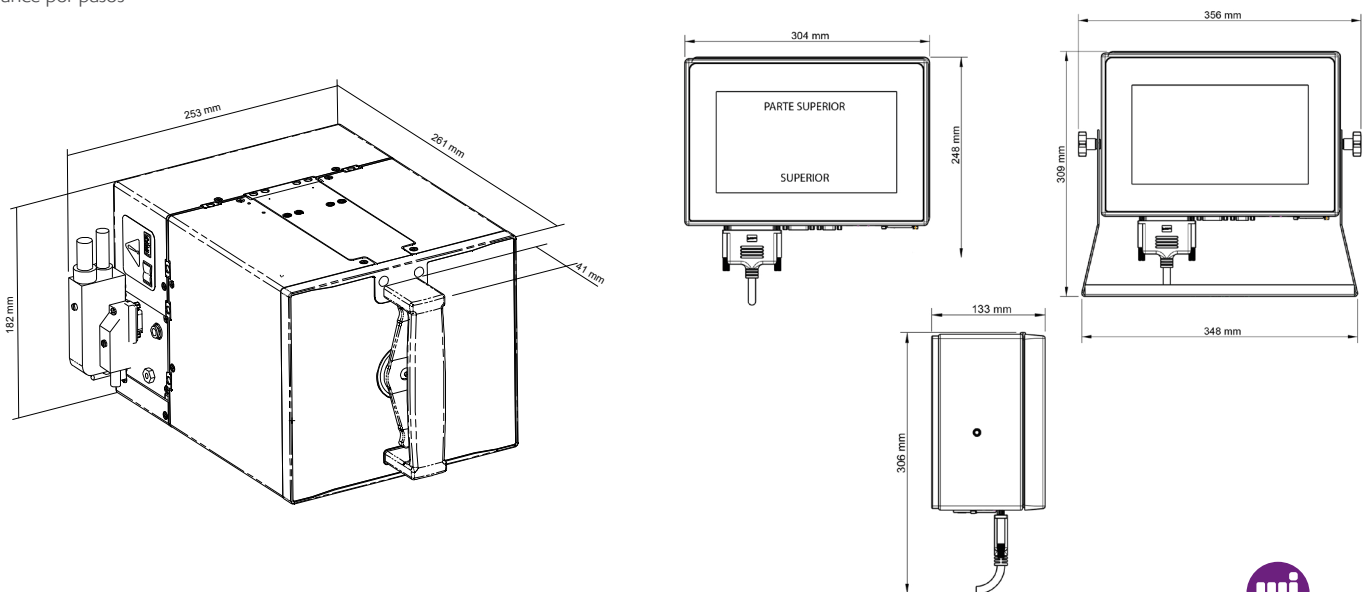

markem·imaje

a DOVER company

MARKEM-IMAJE SPAIN, S.A.U.  
Avda. Can Fatjó dels Aurons 9,  
2ª Planta 08174 - Sant Cugat del  
Vallès Barcelona  
[markem-imaje.com/es](http://markem-imaje.com/es)