



markem·imaje

a DOVER company



## Sobreimpresión por transferencia térmica

# SmartDate® X30



## Mejor transferencia, más competencias

La **SmartDate® X30** es una impresora robusta que puede instalarse fácilmente en la línea de producción o bien puede ser integrada por el OEM. Imprime hasta 600 mm por segundo a 300 dpi y es ideal para líneas de producción de baja y media velocidad con impresión en film flexible.

La interfaz de usuario remoto aporta aún más funcionalidad. Desde la selección del mensaje hasta los ajustes de la impresión, todo está a un solo clic. Los operadores también pueden supervisar sus cinco métricas de producción más importantes directamente desde la pantalla de inicio, lo que garantiza un control eficiente y una productividad mejorada.

## Ventajas

- Sin suministro de aire, para aumentar el rendimiento y reducir los gastos
- Reduce el tiempo de inactividad con el primer sistema avanzado de gestión de consumibles (ACM) del mercado de TTO
- Servicio de calidad de Markem-Imaje en el que puede confiar

## Características del producto

### Eficiencia operativa

- Sin necesidad de instalar suministro de aire. Además de reducir los costes, la calidad de impresión se mantendrá constante a lo largo de los años.
- Sistema ACM - Las cintas y el cabezal de impresión se reconocen y se ajustan a la impresora automáticamente. No es necesaria la intervención humana, no hay errores.
- Sistema de detección de puntos muertos para eliminar los códigos defectuosos - Códigos de calidad constante gracias al exclusivo control de los cabezales de impresión.

### Fiabilidad rentable

- Un diseño sencillo y sólido, probado en instalaciones de envasado de todo el mundo, que ofrece resultados constantes y fiables.
- Imprime hasta un 15 %\* más de códigos por rollo - Amplia selección de cintas en función del tipo de embalaje.
- Tendrá asistencia directa de los mejores expertos para solucionar cualquier problema con la impresora o con la cinta.

### Mejora de la experiencia del cliente

- De tamaño extremadamente compacto (20 cm x 17 cm x 18 cm), puede integrarse fácilmente en la línea de producción o ser integrada por el OEM.
- Conectividad USB 2.0 - Para conectar fácilmente teclados, escáneres de códigos de barras y memorias USB.
- Se puede conectar una interfaz de usuario remoto (RUI) con pantalla táctil opcional de 10,1" y colocarla en cualquier lugar de la máquina envasadora.
- La pantalla de inicio configurable de la interfaz de usuario remoto (RUI) y los perfiles de usuario protegidos con contraseña administran el acceso y limitan los errores humanos.

\*En comparación con otros modelos de la competencia

# Especificaciones de SmartDate® X30

## Características de la impresión

### Velocidad de impresión:

Intermitente: de 100 a 600 mm/s  
Continua: de 50 a 600 mm/s

### Área de impresión:

Intermitente: 32 mm x 40 mm  
Continua: 32 mm x 100 mm

Intervalo entre impresiones: 0,5 mm

### Características de impresión:

Configuración automática del cabezal de impresión  
Detección: Detección de punto muerto  
Códigos de turnos y números de serie automáticos  
Varios campos de entrada de usuario variable con textos alfanuméricos

**Características de impresión:** Impresión de reloj en tiempo real, fechas y actualización automática de fechas de consumo preferente, códigos de barras

**Fuentes:** Compatible con fuentes TrueType, incluidos caracteres y símbolos no romanos

### Amplia variedad de códigos de barras de 1D y 2D:

Compatible con Han Xin, estándar GS1, DataMatrix, QR y código de barras RSS compuesto

## Especificaciones de los consumibles

Cintas de transferencia térmica disponibles en una variedad de calidades y colores

**Longitud máxima de la cinta:** hasta 700 m

**Ancho de la cinta:** 22 mm y 33 mm

**Modos de ahorro de cinta:** Modo de ahorro de cinta radial y modo entrelazado

Mejores resultados con las gamas de cintas

**SmartDate® Xceed**, **SmartDate® Xtra** y **SmartDate® Xpert**

## SmartDate® X30

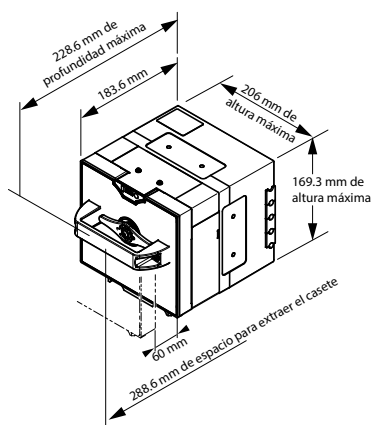

## Características de funcionamiento

### Interfaz de hardware:

Entradas: «Print go» y 1 entrada configurable  
Salidas: Fallo y advertencia

### Interfaz de software:

USB para cargar y descargar imágenes, ajustes y archivos de datos, ubicación de almacenamiento de mensajes. RS232, estándar de comunicaciones Ethernet  
Protocolos de comunicación para PCs, PLC y máquinas de envasado; navegador web en el ordenador anfitrión; VNC

### Otros:

Modo principal/secundarias para poder controlar hasta 7 impresoras  
Indicadores de estado LED en la impresora

### Peso:

- Impresora intermitente: 5,5 kg
- Impresora continua: 5,0 kg

### Entorno:

Intervalo de temperatura: 0 °C a 40 °C  
Humedad: Del 10 % al 90 % sin condensación  
Alimentación eléctrica: ~ 110-230 V CA (+/-10 %) 50-60 Hz

**SmartDate® X30** sin fuente de alimentación requiere 24 V CC

No requiere suministro de aire

## Opciones y accesorios

### Interfaz de usuario:

Interfaz de usuario remoto con selección de color opcional  
Interfaz de terminal de mano opcional con pantalla LCD para selección de mensajes, introducción de datos variables, diagnóstico y configuración del sistema  
Interfaz de usuario intercambiable y extraíble  
Resultados y diagnósticos optimizados  
Ajustes de la impresión, protección por contraseña

### Accesorios:

Soporte de montaje, codificadores y escáner de código de barras

## Mantenimiento

Markem-Imaje ofrece la gama más completa del sector de servicios digitales, remotos y en las instalaciones para permitir a nuestros clientes maximizar el retorno de su inversión en nuestras soluciones. Diseñados para satisfacer las demandas de la industria 4.0 de mayor personalización y asistencia digital remota 24/7 para reducir el tiempo de inactividad, la gama de servicios de mantenimiento se adapta a las necesidades, habilidades y recursos disponibles del usuario.

## Software

**Software CoLOS®** y soluciones Packaging Intelligence: Soluciones modulares para la creación de mensajes/gestión y control de códigos, integración con ERP/MES/WMS, inspección de productos, codificación e integridad en el embalaje, codificación/serialización y agregación de promociones, control de producción e indicadores clave de rendimiento (KPI), seguimiento y participación del consumidor

**CoLOS® Free** (incluido), **CoLOS® Base** (opcional), **CoLOS® Line** (opcional) y **CoLOS® Factory** (opcional)

## Interfaz de usuario remoto (RUI)

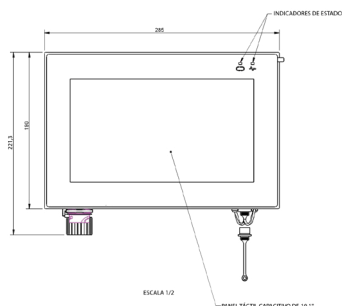

## Interfaz de usuario portátil

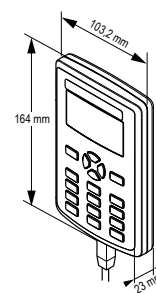

markem·imaje

a DOVER company

MARKEM-IMAJE SPAIN, S.A.U.  
Avda. Can Fatjó dels Aurons 9,  
2ª Planta 08174 - Sant Cugat del  
Vallès Barcelona  
[markem-imaje.com/es](http://markem-imaje.com/es)