



markem·imaje

a DOVER company



Thermische overdracht printer **SmartDate® X30**



Transferring more capability to you

De **SmartDate® X30** is een robuuste one-box oplossing die eenvoudig op uw lijn kan worden geïnstalleerd of door OEM's kan worden geïntegreerd. Het print tot 600 mm per seconde met 300 dpi en is de ideale coderingsmachine voor soepele verpakkingfilm op productielijnen met lage tot gemiddelde snelheden.

De optionele externe gebruikersinterface (RUI) verbetert de bruikbaarheid nog verder. Van berichtselectie tot printaanpassing, alles is slechts één klik verwijderd. Gebruikers kunnen hun vijf meest kritieke productiecijfers ook rechtstreeks vanaf het beginscherm controleren, zodat ze efficiënt toezicht kunnen houden en hun productiviteit kunnen verhogen.

Uw voordelen

- Airless om uptime te verhogen en kosten te verlagen
- Vermindert stilstand met het eerste Advanced Consumables Management (ACM) systeem op de TTO-markt
- Markem-Imaje kwaliteitsservice waarop u kunt vertrouwen

*In vergelijking met concurrerende modellen

Producteigenschappen

Operationele efficiëntie

- Installatie van perslucht is niet nodig. Niet alleen kostenbesparend, maar ook de afdrukkwaliteit blijft door de jaren heen constant.
- ACM-systeem - Linten en printkop worden automatisch herkend en aangepast aan de printer. Geen menselijke tussenkomst vereist, geen fouten.
- Dead-dot detectiesysteem om foute codes te elimineren - Codes van constante kwaliteit dankzij unieke printkop monitoring.

Kosteneffectieve betrouwbaarheid

- Eenvoudig, robuust ontwerp—wereldwijd getest op talloze verpakkinginstallaties—voor consistente, betrouwbare resultaten.
- Tot 15%* meer codes per rol - Grote keuze aan linten, op basis van uw verpakkingstype en -behoeften.
- Rechtstreekse toegang tot één contact voor deskundige support, voor zowel uw printer als de linten.

Verbeterde klantervaring

- Extreem compact formaat (20 cm x 17 cm x 18 cm), kan gemakkelijk in uw productielijn worden geïntegreerd en door OEM's worden ingebouwd.
- USB 2.0 connectiviteit- Voor eenvoudige aansluiting van toetsenborden, barcodescanners en USB-geheugensticks.
- Een optionele gebruikersinterface met 10.1" aanraakscherm kan worden aangesloten en overall op de verpakkingmachine worden geplaatst.
- Configureerbaar RUI-startscherm en met een wachtwoord beveiligde gebruikersprofielen beheren de toegang en beperken mensgerelateerde fouten.

SmartDate® X30 Specificaties

Printeigenschappen

Printsnelheid:

Intermitterend: 100 tot 600 mm/s
Continu: 50 tot 600 mm/s

Printoppervlakte:

Intermitterend: 32 mm x 40 mm
Continu: 32 mm x 100 mm

Ruimte tussen prints: 0,5 mm

Printeigenschappen:

Automatische instelling van de printkop
Detecteren: dead-dot-detectie
Automatische ploegcodes en serienummers
Meerdere variabele invoervelden met alfanumerieke teksten

Printeigenschappen:

Printen van real-time klok, datums en automatisch updaten van houdbaarheidsdata, barcodes

Lettertypes: Ondersteuning voor TrueType-lettertype, ook niet-Romeinse karakters en symbolen

Ruime keuze aan 1D- en 2D-barcodes:

Ondersteuning voor Han Xin, GS1-standaard, DataMatrix, QR en samengestelde RSS-barcodes

Specificaties verbruiksgoederen

Thermo-transferlint verkrijgbaar in diverse kwaliteiten en kleuren

Maximale lengte van het inktlint: tot 700 m

Lintbreedte: 22 mm en 33 mm

Lintbesparingsopties: Radiale lintspaarfunctie en Interlaced printen

Beste resultaten met de lintassortimenten **SmartDate® Xceed**, **SmartDate® Xtra** en **SmartDate® Xpert**

SmartDate® X30

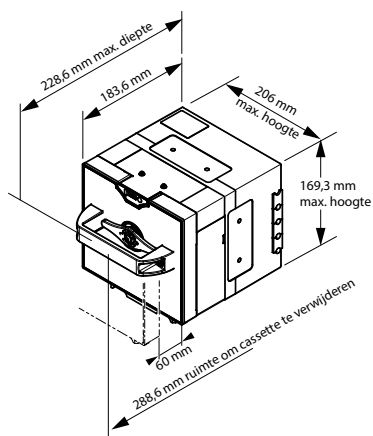

Bedieningskenmerken

Hardware-interface:

Inputs: "Print go" en 1 configureerbare input
Outputs: Foutmelding en waarschuwing

Software-interface:

USB voor het uploaden en downloaden van afbeeldingen, instellingen en datafiles, berichtenopslaglocatie. RS232- en Ethernet-communicatiestandaard.
Communicatieprotocollen voor PC's, PLC's en verpakkingsmachines; webbrowser op de host PC; Virtual Network Computing

Anders:

Bovenliggende/onderliggende functie om tot 7 printers te kunnen bedienen
Robuuste led-statusindicatoren op de printer

Gewicht:

- Intermitterende printer: 5,5 kg
- Continu printer: 5,0 kg

Omgeving:

Temperatuurbereik: 0 °C tot 40 °C
Vochtigheidsgraad: 10% tot 90% niet-condenserend
Elektrische stroomvoorziening: ~ 110 – 230 Vac (+/- 10%) 50 – 60 Hz

SmartDate® X30 zonder voeding vereist 24 VDC
Geen perslucht nodig

Opties en accessoires

User interface:

Optionele color remote user interface
Optionele handheld terminal interface met LCD-scherm voor boodschapselectie, variabele gegevensinvoer, diagnostiek en systeeminstellingen
Hot verwisselbare/verwijderbare user interface
Verbeterde diagnostiek
Printaanpassing, on-board configureerbare wachtwoordbescherming

Accessoires:

Montagebeugel, encoders en barcodescanner

Service

Markem-Imaje biedt de meest uitgebreide reeks digitale, externe en on-site diensten in de sector om onze klanten nog beter in staat te stellen het rendement op hun investering in onze oplossingen te maximaliseren. Het portfolio van onderhoudsdiensten is ontworpen om te voldoen aan de vereisten van Industry 4.0 voor meer maatwerk en 24/7 digitale hulp op afstand om stilstand te verminderen, en is afgestemd op de behoeften, vaardigheden en beschikbare middelen van de gebruiker

Software

CoLOS® Software en Packaging Intelligence Solutions: Modulaire oplossingen voor berichten aanmaken/codebeheer en -controle, integratie met ERP/MES/WMS, productinspectie, codering en verpakkingsintegriteit, promotionele codering/serialisatie en aggregatie, productiecontrole en Key Performance Indicators (KPI), tracement en consumentenbetrokkenheid

CoLOS® Free (inbegrepen), **CoLOS® Base** (optioneel), **CoLOS® Line** (optioneel) en **CoLOS® Factory** (optioneel)

Remote user interface (RUI)

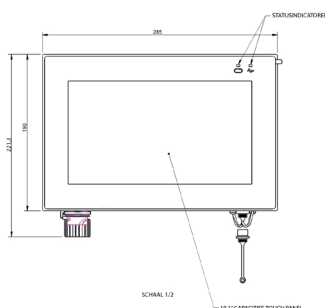

Handheld user interface

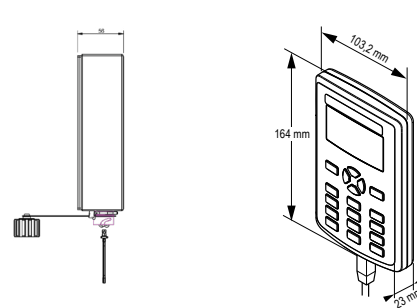

markem·imaje
a DOVER company

Markem-Imaje NV
Jagersdreef 1F
2900 Schoten - België
Tel: +32 (0)3 633 99 99

Markem-Imaje B.V.
Hullenbergweg 278
1101 BV, Amsterdam - Nederland
Tel: +31 (0)294 460 420

markem-imaje.com