



Getto continuo

9712 - Il vero valore dell'innovazione



Nata per massimizzare l'esperienza di codifica

Markem-Imaje offre flessibilità e stabilità con il modello di nuova generazione a doppio getto 9712. Con la nostra esperienza di oltre quarant'anni nella produzione di stampanti a getto d'inchiostro, il rivoluzionaria modello 9712 incorpora il meglio degli sviluppi passati, presenti e a prova di futuro in modo da potersi adattarsi facilmente alle dinamiche esigenze del mercato e **codificare di più o a un ritmo più rapido.**

Meticolosamente progettato e qualificato con i metodi più moderni, il modello 9712 offre innovazioni come:

- Un salto tecnologico fondato su processi industriali collaudati per ottimizzare e semplificare tempi di operatività e manutenzione
- Un design all'avanguardia con una pratica interfaccia utente e componenti modulari che semplificano utilizzo, manutenzione e riparazione
- Codici chiari, personalizzabili e tracciabili che soddisfano la crescente domanda di visibilità sulla supply chain

Principali vantaggi

Innovazione

Ricerca e sviluppo avanzata sostenuta da processi e metodi industriali affidabili

- **Intelli'Inks** assicura flessibilità e prestazioni ottimali nella stampa su materiali di imballaggio diversi
- Tecnologia **Intelli'Swap** per razionalizzare la meccanica con moduli intercambiabili
- **Jet Speed Control** controlla la velocità del getto regolando automaticamente le variabili di stampante e inchiostro, garantendo il posizionamento delle gocce e la qualità e coerenza del codice. Goccia dopo goccia

Efficienza

Stampa due volte più veloce o una quantità doppia di informazioni

- **La capacità di stampa compatta e la testa di stampa a doppio getto** consentono una codifica estesa senza alterare il branding del prodotto
- **Intelli'Design** e un portafoglio di formulazioni di inchiostri rigorosamente sviluppati contribuiscono a ridurre fino al 50% il consumo di materiali di consumo e le emissioni di COV, migliorando anche sicurezza, benessere dell'operatore e costo di possesso

Digitalizzazione

La convenienza è a un doppio clic di distanza

- Markem-Imaje Virtual Assistant, la nostra soluzione smart per il supporto fai da te per ridurre i tempi di inattività e raggiungere gli obiettivi OEE
- Materiali di consumo e parti di ricambio disponibili tramite il portale online
- Interfaccia a 24 pin veloce da personalizzare per una facile integrazione negli ambienti connessi 4.0

Specifiche delle stampanti a getto continuo 9712

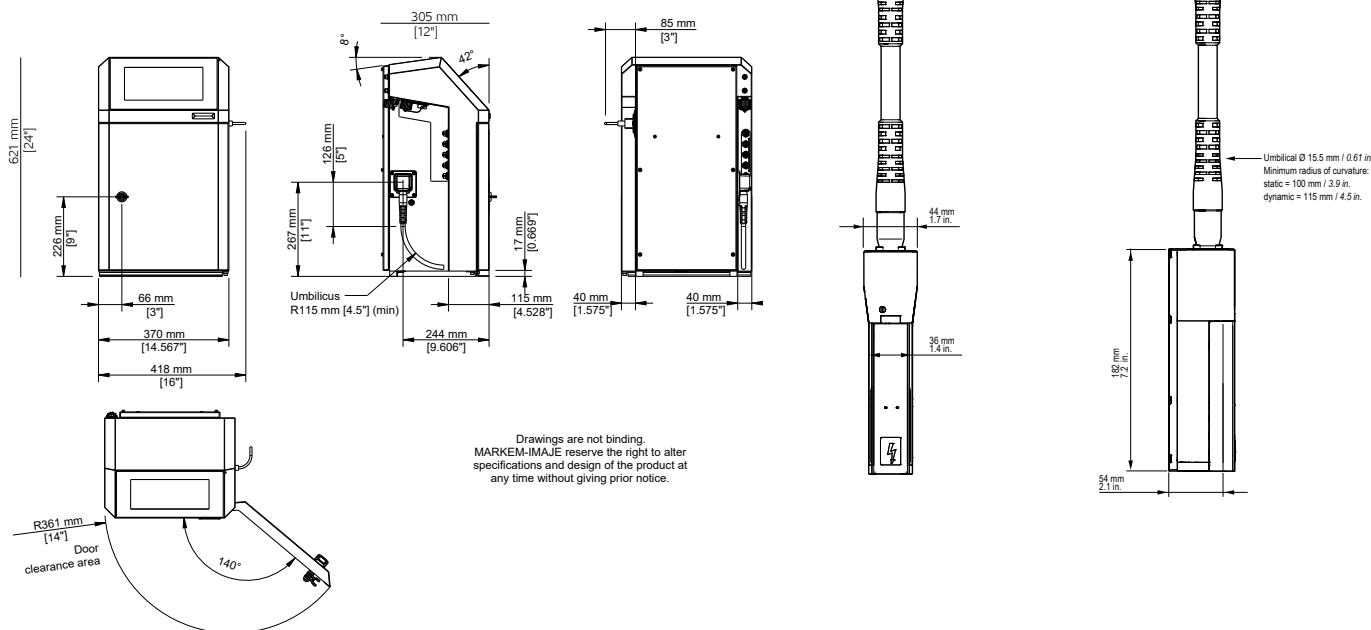

Drawings are not binding.
MARKEM-IMAJE reserve the right to alter specifications and design of the product at any time without giving prior notice.

Caratteristiche di stampa

Testa di stampa a doppio getto
Testa G (risoluzione di stampa: 71 dpi)
Testa M (risoluzione di stampa: 115 dpi)
Fino a 8 linee di stampa
Velocità di stampa: fino a 4,46 m/s
Altezza font: da 5 a 24 punti per getto
Altezza carattere: da 1,8 a 8,6 mm per getto
Ampia scelta di codici a barre 1D e 2D: EAN 8/
EAN 13/UPCA/UPCE, code 39, interlacciato 2 di 5,
Datamatrix, QR code, Dotcode
Vasta scelta di caratteri: latino, arabo, cirillico,
ebraico, giapponese, cinese, coreano, ecc.

Altre caratteristiche

Peso: 25 kg
Montaggio su superficie orizzontale o in verticale
Cavo ombelicale ultra flessibile
Cabinet in acciaio inossidabile
Protezione ingressi da polvere e acqua: IP56 senza
necessità di aria impianto
Temperatura di esercizio: 0 °C - 50 °C (32 °F - 122 °F)
in base all'inchiostro utilizzato
Umidità: da 10 a 90% senza condensa
Alimentazione elettrica: 100-240 V; 1,6 A;
frequenza 50/60 Hz

Funzioni

Touchscreen capacitivo a colori WYSIWYG da
7": indicazione in tempo reale dell'autonomia
residua di stampa in ore e numero di messaggi;
sistema integrato di assistenza e avviso; gestione
e stampa semplificata dei messaggi; creazione di
profili utente; tracciamento dei consumi e della
disponibilità stampante
Libreria di messaggi (fino a 1.000 messaggi)
Selezione automatica dei font, in base alla velocità di
stampa e alla distanza tra testa di stampa e oggetto
Gestione date specifiche (funzione di
arrotondamento della data)
Connettività Parent/Child
Il Jet Speed Control garantisce la qualità della
marcatura
Testa di stampa con intelligenza incorporata per
marcatura di alta qualità e manutenzione ridotta
Vasta gamma di inchiostri: multiuso, ad alte
prestazioni; inchiostri a base di alcol, senza chetoni
e senza MEK
Cartucce sigillate da 0,8 litri con sistema di sicurezza
Circuito inchiostro compatto e modulare per una
migliore gestione termica e un consumo controllato
degli additivi
Circuito inchiostro modulare con accesso 100%
frontale per una manutenzione preventiva
semplificata
Servizi remoti, tra cui il nostro Assistente Virtuale per
la risoluzione in autonomia dei problemi 24 ore su
24, 7 giorni su 7 e tutorial video
Collegamento/scollegamento rapido degli accessori
(fotocellula, allarme ed encoder)
Connettività nativa rafforzata comprensiva di porta
seriale e connettore M12 configurabile per I/O

Opzioni

Cavo ombelicale ultraflessibile da 2, 3 o da 6 metri
Protezione estrema da acqua e polvere (richiede aria
impianto)
Kit di pressurizzazione della testa di stampa
Numerose possibilità I/O, tra cui un connettore
configurabile a punto singolo (24 pin)

Accessori

Vasta gamma di accessori
Supporti per stampanti: stand (in acciaio inox o
alluminio), staffe per il montaggio su tavolo o a parete
Supporti per la testa di stampa: supporto (acciaio
inox) e scelta di staffe
Fotocellule
Encoder
Torre di allarme (24 V)
Set di connettori precablati M12, Ethernet

Software

Piena compatibilità con CoLOS® Service Pack
Versione 6.4 e superiori
Creazione di logo con il software CoLOS® Graphics

Servizi da remoto

Markem-Imaje Virtual Assistant, la nostra soluzione
intelligente per il supporto in autonomia
Assistenza help desk in tempo reale con supporto
video da remoto



markem·imaje
a DOVER company