



markem·imaje

a DOVER company



Print & Apply - Etikettiersysteme

2200 Pallet

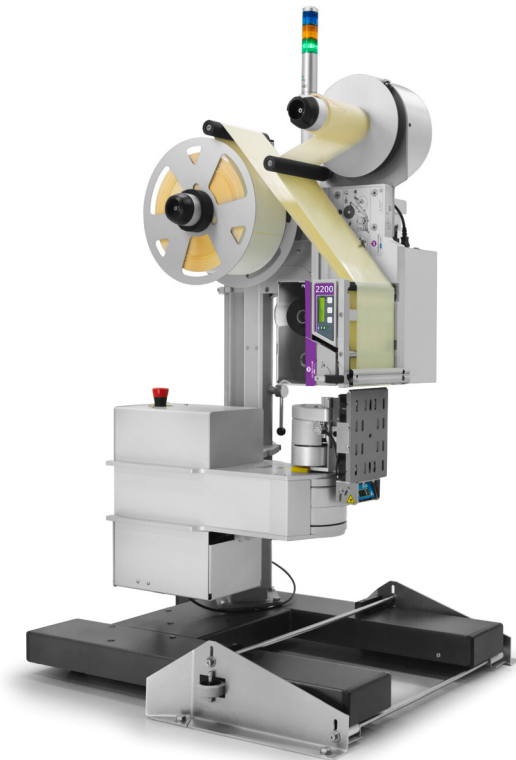

Das Wertversprechen von Markem-Imaje: Erstklassige Effizienz

Der 2200 Pallet baut auf einem bewährten Konzept auf, das Zuverlässigkeit, Effizienz und eine hohe Benutzerfreundlichkeit bietet und in anspruchsvollen, rund um die Uhr verfügbaren Umgebungen eingebaut wurde. Er bietet eine einwandfreie Rückverfolgbarkeit mit optionaler Inline-Barcode-Validierung und eine hohe Druckleistung für Einzel- oder Doppaletten-Anwendungen. Diese Lösung entspricht vollständig den GS1-Standards für die Palettenetikettierung und ermöglicht eine nahtlose Rückverfolgbarkeit in der gesamten Lieferkette. Mit dem **CoLOS**[®]-Softwarepaket von Markem-Imaje, das speziell für die Palettenverwaltung entwickelt wurde, wird jeder Palette ein eindeutiger Code zugewiesen, mit dem sie vom Verlassen der Produktionslinie bis zum Erreichen ihres endgültigen Bestimmungsorts verfolgt werden kann.

Produktfunktionen

Höhere Betriebseffektivität

- Sicher und einfach zu bedienen; die Bedienung kann in weniger als 5 Minuten erlernt werden.
- Längere Druckmedien für verlängerte Produktionszeiten und synchronisiertes Nachfüllen möglich. Tauschen Sie Etiketten- und Farbbandrollen in weniger als 40 Sekunden aus.
- Automatische Abschaltfunktion für größere Bediener-sicherheit und einen schnellen Neustart.

Absolute Zuverlässigkeit

- Höchste Druckqualität (Grad A/B) gemäß der gängigen Normen selbst bei höchster Druckgeschwindigkeit. Der integrierte Barcode-Scanner stellt sicher, dass alle Produkte das Werk mit einem lesbaren Barcode verlassen.
- Jedes einzelne Palettenetikett kann identifiziert und an jedem Punkt des Verlaufs nachverfolgt werden – vom Verlassen des Werks bis zum endgültigen Bestimmungsort.
- Einzigartiges kompaktes Design und robuster Gelenkarm-Applikator – die ideale langfristige Investition.
- Leistungsstarke Antihaft-Etikettenpads und -Kontaktteile für einen einfach sauber zu haltenden und unkomplizierten Betrieb.

Hohe Druckleistung

- Ein- oder zweiseitige Palettenetikettierung bei Geschwindigkeiten bis zu 120 Paletten pro Stunde.
- Maximierte Produktivität mit bewährter und präziser Etikettierung der angrenzenden Seite der Palette.
- Zwei RISC-Prozessoren, unterstützt durch einen speziellen ultraschnellen Co-Prozessor, sorgen für effiziente Leistung.
- **Ultrapply**-Etiketten und -Bänder garantieren eine hohe Druckqualität und lange Lebensdauer des Druckkopfs.

Spezifikationen des 2200 Pallet

Druckfunktionen

Druckmethoden: Thermotransfer oder Thermodirekt (wählbar an derselben Druckeinheit)
Integrierte Echtzeit-Uhr
10 individuell programmierbare Zähler

Druckmodule:

2620: 168 mm, 200 dpi (8 Punkte pro mm)
2630: 162 mm, 300 dpi (12 Punkte pro mm)

Maximale Druckgeschwindigkeit: 300 mm/s

Schwenkarm für eine und zwei benachbarte Seiten
Anwendungen

Zeitzzyklus für die Etikettenapplikation:

- Einfache lineare Bewegung: 7 s
- Einfache seitliche Bewegung: 10 s
- Zwei benachbarte seitliche Bewegungen: 20 s

Schriftarten: 16 stufenlos skalierbare Schriftarten verfügbar
TrueType-Download
Unterstützung von Unicode-Schriftarten

Grafik: BMP, WMF, PCX, PNG, ICO, GIF, TIFF und JPEG
GS1-konforme Barcodes sowie alle bekannten linearen und 2D-Barcodes werden unterstützt

Medienspezifikationen

Medientypen: Gestanzte Selbstklebeetiketten
Etiketten standardmäßig außen gewickelt

Standard-Etikettengröße: DIN A5 148 x 210 mm

Maximale Etikettenbreite: 178 mm
Außendurchmesser Etikettenrolle: 350 mm

Rollenkern: 76 mm
Innen gewickeltes Thermotransfer-Farbband

Farbbandlänge: 660 m

Größe Farbbandkern: 25 mm
Die besten Ergebnisse mit dem **Ultraply-**
Betriebsmittelsortiment

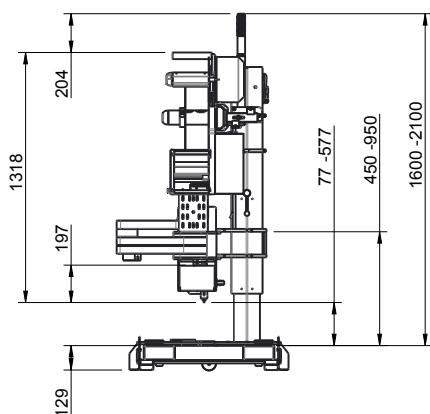

Betriebeigenschaften

Unkomplizierte integrierte

Benutzeroberfläche:

Grafische Anzeige und Maschinenstatus in lokalen Sprachen
Start, Stopp, Pause oder Druck
Lokale Etikettenauswahl
Maschine sichern/wiederherstellen oder klonen
Integrierte Sicherheitsfunktion: Automatische Luftabschaltung, wenn der Applikator auf ein Hindernis trifft
Fern- und Maschinen-Not-Aus

Kommunikationsschnittstelle:

2 Optokopplereingänge
5 Relaisausgänge (24 VDC)
RS-232 (Hochgeschwindigkeit), 300 – 115 200 bps
Ethernet 10/100 (R Telnet, FTP, Webserver)
USB-Unterstützung für Backup/Restore und Label Upload
Kompatibel zum Weihenstephaner Standard
Programmierbare Wiederapplikationssequenz oder Fehler nach fehlerhafter Barcode-Lesung

Umgebung:

Temperaturbereich: 0 °C bis 45 °C
Feuchtigkeit: 20 bis 85 %, nicht kondensierend
Strombedarf: 110/240 VAC; 50/60 Hz
Leistungsaufnahme unter 60 Watt bei maximalem Durchsatz
Luftzufuhr: 6 bar, trocken und sauber
System inklusive Ständer > 85 % recycelbar

Auswahl an Applikatoren

- Ausführungen mit linkem und rechtem Applikator (Vorderseite, Rückseite)
- Wischapplikator 700 für schnelle und ununterbrochene Etikettierung
- Palettenapplikator für eine dauerhafte Druckqualität von 300 dpi in rauen Umgebungen und für schwere Einsatzbedingungen.

Für weitere Informationen zu Karton- und Palettenlösungen besuchen Sie bitte www.markem-imaje.com/de

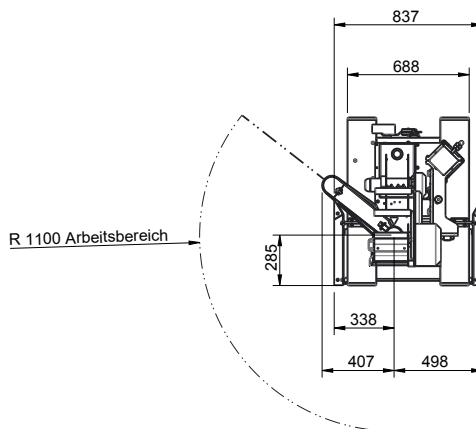

Optionen und Zubehör

Innen gewickeltes Etiketten-Set
Erweiterbarer Speicher durch SD-Karten-Slot
Skalierbare, internationale Schriften
Dreifarbige Statusleuchte
Barcode-Lesegerät
Bodenständer und Dockingstation

Services und Support

Markem-Imaje bietet das branchenweit umfassendste Angebot an digitalen, Remote- und Vor-Ort-Diensten, um unseren Kunden noch mehr Möglichkeiten zu bieten, den Ertrag ihrer Investitionen (ROI) in unsere Lösungen zu maximieren. Das Portfolio an Wartungsservices wurde entwickelt, um den Anforderungen der Industrie 4.0 nach einer stärkeren Individualisierung und rund um die Uhr verfügbarer digitaler Remote-Unterstützung zur Reduzierung von Ausfallzeiten gerecht zu werden. Es ist auf die Bedürfnisse, Fertigkeiten und verfügbaren Ressourcen der Benutzer zugeschnitten.

Software

CoLOS®-Software und „Packaging Intelligence“-Lösungen: Modulare Lösungen für die Erstellung von Nachrichten/Codeverwaltung und -kontrolle, Integration in ERPs/MES/WMS.

CoLOS® Base, **CoLOS® Line**, **CoLOS® Line Terminal**, **CoLOS® Factory** und **CoLOS® Pallet**

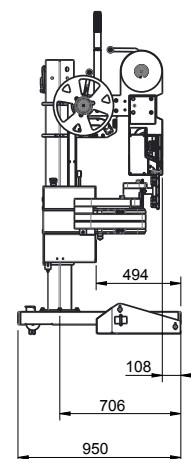

markem·imaje
a DOVER company

Markem-Imaje GmbH
Schockenriedstraße 8C, 70565 Stuttgart,
Deutschland
+49 711 78403 0

Zweigniederlassung Österreich
Europaplatz 2/1/2, 1150 Wien, Österreich
+43 1 8655 130

Markem-Imaje AG
Aspstrasse 12, CH-8154 Oberglatt, Schweiz
+ 41 44 95666 00
markem-imaje.com