



markem·imaje

a DOVER company



自动打印贴标机

2200 Pallet

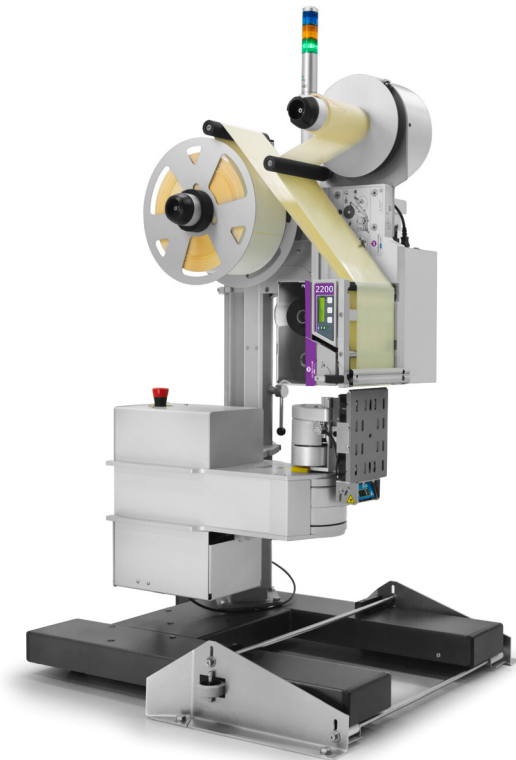

马肯依玛士的承诺:带来同类最佳的效率

2200 Pallet 基于成熟概念,能够在要求严格的全天候环境中为客户带来可靠性、效率和便利。提供有可选的内置条码验证功能,可实现不会出错的可追溯性,为单标签或双标签贴标应用带来高性能打印能力。这一解决方案完全符合 GS1 垛盘贴标标准,可实现端到端供应链可追溯性。

使用专门针对垛盘管理而开发的马肯依玛士 **CoLOS®** 软件包,可为每个垛盘分配一个唯一代码,用于在从离开工厂到抵达目的地的整个过程中对其进行追踪。

产品特性

优化的操作效率

- 安全易用,操作人员仅需接受不超过 5 分钟的简短培训,便可轻松使用机器。
- 色带和标签卷更长,一次更换运行更久,支持同步更换。在 40 秒内即可重新装入标签和色带卷。
- 自动关机功能,增强操作员安全,支持快速重启。

高可靠性

- 在快速的贴标速度下,符合 ANSI A/B 级标准。打印机中集成的条形码扫描仪可实现包装在出厂时都贴有可读条码。
- 可在产品从离开工厂到抵达最终目的地的旅途中的每一步识别并跟踪每种样式的垛盘标签。
- 独一无二的紧凑设计和坚固耐用的转臂贴标机,使之成为完美的长期投资。
- 高性能不粘贴标板和接触部件便于清洁,操作简单。

高性能打印

- 单侧或双侧垛盘标签打印速度可达每小时 120 个垛盘。
- 以成熟、精准的相邻面垛盘贴标最大化生产效率。
- 配备双 RISC 处理器,并由一颗速度极快的专用协处理器提供支持,带来高效的性能。
- **Ultraply** 标签和色带可保证出色打码质量和长久打印头寿命。

2200 Pallet 规格

打印功能

喷码模式:热转印或热敏(可在同一打印单元上选择)

内置实时时钟
10个独立可编程计数器

打印头:

2620:168 mm, 200 dpi (每毫米 8 点)
2630:162 mm, 300 dpi (每毫米 12 点)

最大打印速度:300 mm/s

用于单面和相邻两面贴标的转臂

贴标时间周期:

- 单线移动:7 s
- 单面移动:10 s
- 相邻两面移动:20 s

字体:16种平滑型矢量字体

可下载 TrueType 字体
支持 Unicode 字体

图形格式:支持

BMP、WMF、PCX、PNG、ICO、GIF、TIFF 和 JPEG
支持符合 GS1 标准的条形码以及各常见一维和二维条码

标签色带规格

标签色带类型:预切不干胶标签
标配外绕式标签纸

标准标签尺寸:DIN A5 148 x 210 mm

标签最大宽度:178 mm

标签卷最大直径:350 mm

轴心:76 mm

内绕式热转印色带

色带长度:660 m

色带轴心:25 mm

搭配 **Ultraply** 系列耗材效果最佳

操作功能

简单易用的用户界面:

以本地语言显示图形和机器状态
启动、停止、暂停或打印
本地标签选项
机器备份/还原或克隆
内置安全功能:贴标装置碰到障碍物时会自动关闭空气
远程和机器急停按钮

通信接口:

2 x 光电输入
5 x 继电器输出 (24 VDC)
高速 RS-232 接口、300 - 115 200 bps
以太网 10/100 (R Telnet、FTP、网络服务器)
USB, 用于备份/还原和标签上传
兼容 Weihenstephan 标准
可编程重新贴标序列或条码读取失败后报故障

环境:

温度范围:0°C 至 45°C
湿度:20% 至 85%, 无凝结水
电源要求:110/240 VAC; 50/60 Hz
最大生产量时, 功耗低于 60 瓦。
空气供给:6 bar, 干燥、清洁的空气
超过 85% 的系统材料(包括支架)可回收再利用

贴标机可选范围

- 左侧和右侧贴标装置版本(正面、背面)
- 适用于高速连续垛盘贴标的 Wipe 700 贴标机
- 垛盘贴标机能艰难环境下保证 300 dpi 打印质量, 并能应对重度负载。

有关纸箱和垛盘打印解决方案的更多信息, 请访问 www.markem-ijaje.com.cn

选件和配件

内绕式标签套件
扩展 SD 存储卡插槽
国际通用矢量字体
三色报警灯
条码读取器
落地支架和坞站

服务与支持

马肯依玛士提供了市场上最具综合性的数字化、远程和现场服务, 旨在进一步赋能客户实现对我们解决方案投资的最大回报。我们的维护服务产品组合专门针对用户需求、技能水平和可用资源而定, 可通过满足更高定制化、远程数字辅助 24/7 来减少设备停机时间, 满足工业 4.0 需求。

软件

CoLOS® 软件和智能包装解决方案: 模块化解决方案, 适用于信息创建/代码管理和控制, 便于与 ERP/MES/WMS 系统集成。

CoLOS® Base、**CoLOS®** Line、**CoLOS®** Line Terminal、**CoLOS®** Factory 和 **CoLOS®** Pallet

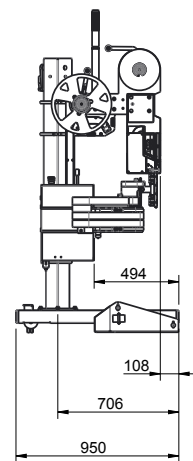
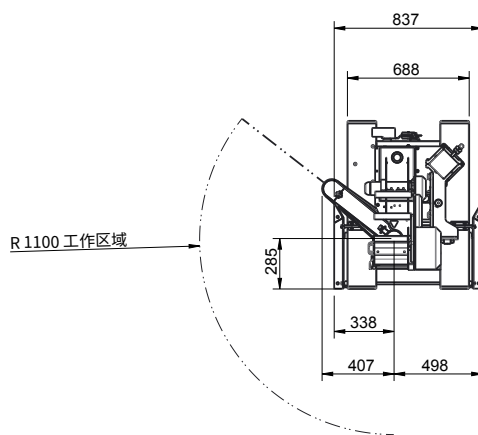
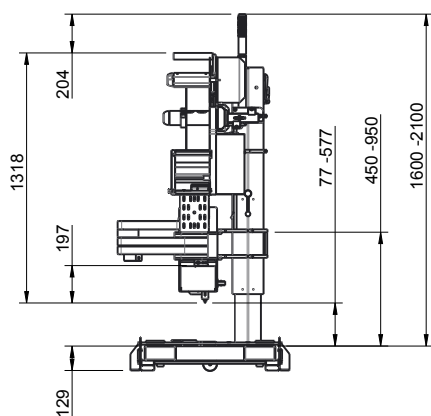

markem·ijaje

a DOVER company

马肯依玛士(上海)标识科技有限公司

上海市奉贤区吴塘路 298 号

电话:021-6163 5888

24 小时技术服务热线:400 620 0811

markem-ijaje.com.cn